

ASKO Professional

ASKO
PROFESSIONAL



Сушильные машины

Professional



Конструкция

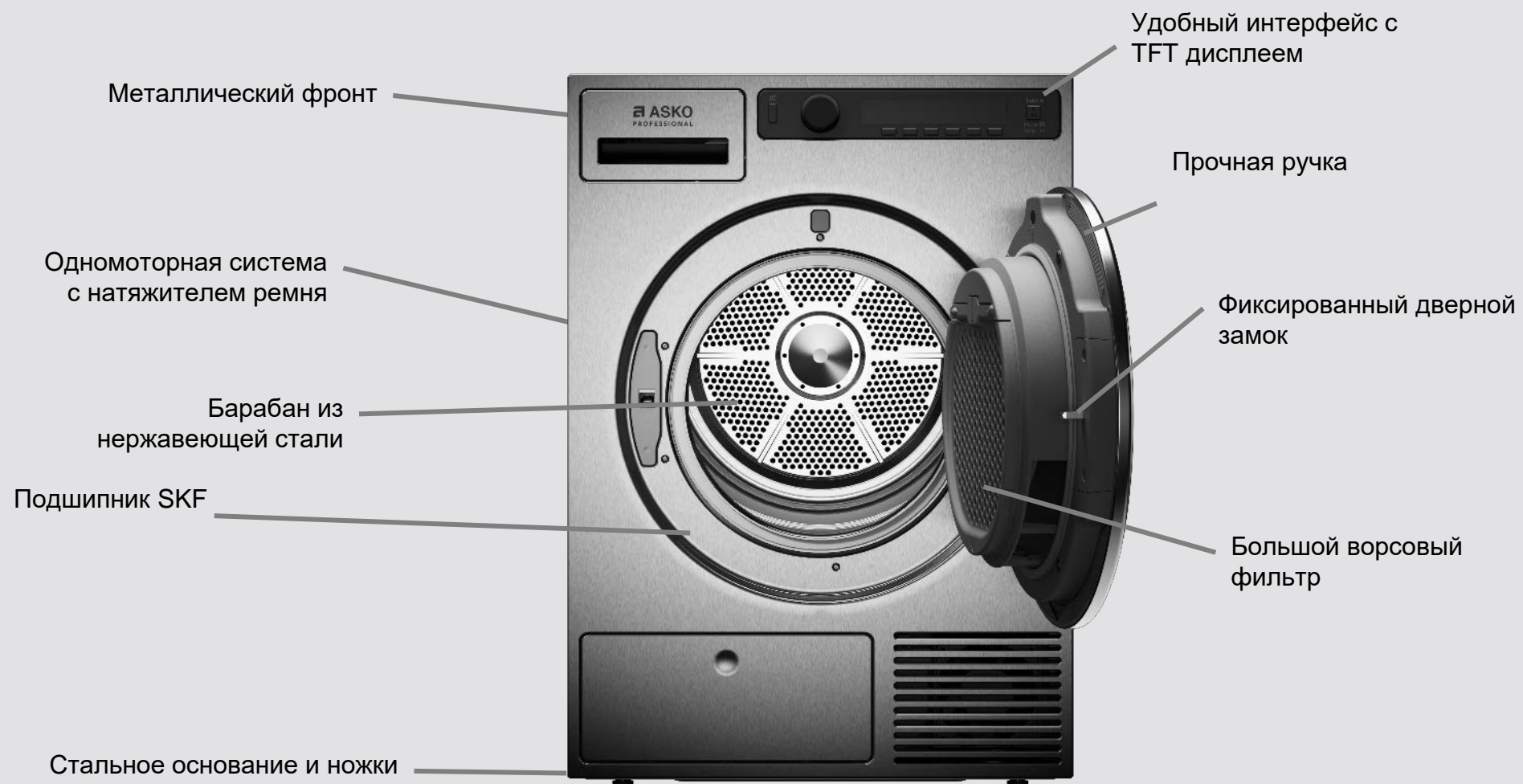

Конструкция

Нагрев

| TD75.C Подключение, мощность | Вент. | Конденс. | Тепловой насос |
|---|---------|----------|-------------------|
| 3-ph 10 A | 3000 W | 2500 W | - |
| 1-ph 16 A | 3000 W | 2500 W | - |
| 1-ph 10 A | 1950 W* | 1950 W** | 1000 W |

* Возможность понижения через панель управления с 3000 Вт

** Возможность понижения через панель управления с 2500 Вт

*** Возможность понижения через панель управления с 3000 Вт

**** Возможность понижения через панель управления с 5000 Вт

| TDC85.C Подключение, мощность | Вент. | Тепловой насос |
|--|------------|-------------------|
| 3-ph 16 A | 4600 W | - |
| 3-ph 10 A | 3000 W | - |
| 1-ph 16 A | 3000 W | - |
| 1-ph 10 A | 1950 W*** | 1000 W |
| 1-ph 16 A | 3000 W**** | - |

Конструкция



Butterfly Drying™

- Траектория движения белья в барабане напоминает цифру «восемь».
- Лопasti Air Lift™ поднимают белье на максимально возможную высоту, чтобы обеспечить максимальное время «зависания» белья в воздухе.
- Предотвращение скручивания белья
- Деликатное механическое воздействие на белье при сушке

Конструкция

Большой ворсовый фильтр

- Эффективная фильтрация ворса, которая предотвращает его дальнейшее оседание в конденсоре и на вентиляторе
- Легко ополаскивается под водой или просто счищается рукой
- Удобное открывание для обслуживания
- Большая площадь фильтра
- Индикация очистки фильтра от ворса в качестве напоминания на дисплее:
 - по умолчанию каждый цикл;
 - возможность установки напоминания очистки через 1 – 10 циклов



Конструкция

Легкая очистка конденсора

- Конденсор легко снять для очистки
- Промойте конденсор под проточной водой
- Напоминание очистки конденсора (на дисплее)
 - Каждые 10 циклов
 - Возможность установки напоминания очистки через каждые 10, 20, 30..... до 100 циклов



Конструкция

Самоочищающийся конденсор
(только на моделях с тепловым насосом)

1. Конденсированная вода перекачивается в контейнер.
2. Вода распыливается на пластины испарителя и фильтруется через сетку и фильтрующую пену. Очистка выполняется дважды в цикле сушки, чтобы обеспечить эффективный процесс сушки и низкое энергопотребление.

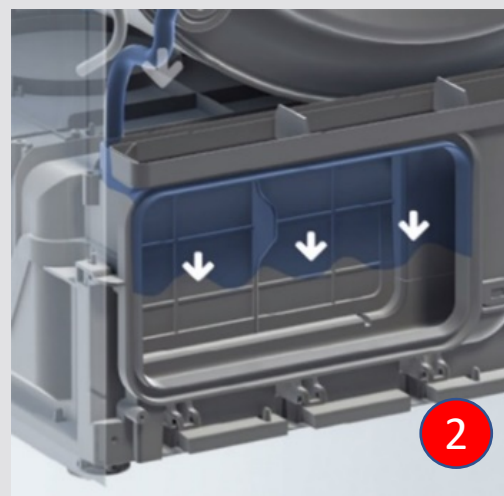
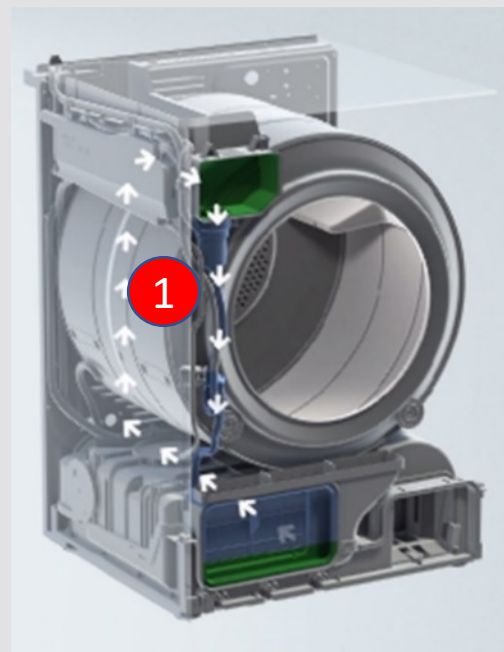

Конструкция

BLDC – долговечный мотор

- Профессиональные сушильные машины оснащены надежными и тихими бесщеточными асинхронными моторами.
- Отсутствие щеток означает отсутствие изнашиваемых элементов, требующих замены.



Конструкция

TFT дисплей

- MatteBlack пластиковая ручка и кнопки с шероховатой поверхностью
- *Простые и надежные переключатели «с откликом»*
- TFT дисплей
- Matte Black поверхность панели управления, зона приемника wifi без визуального обозначения.



Управление

- Дисплей на русском языке
- Функция памяти – последняя выполненная программа активна для следующего запуска
- Инфо функция – нажмите и удерживайте 2 сек. кнопку программы для получения доп. информации

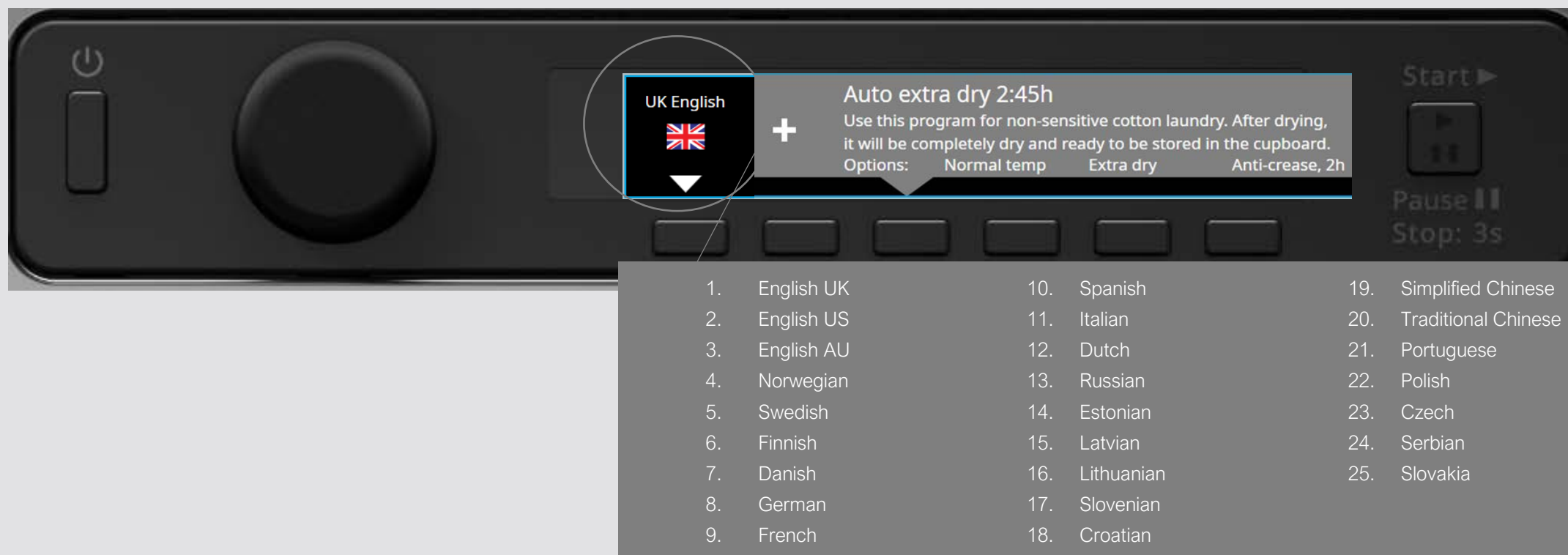

Программы сушки

- Автоматическая Экстра сухое, Нормальная температура
- Автоматическая Экстра сухое, Низкая температура
- Автоматическая Сухое, Нормальная температура
- Автоматическая Сухое, Низкая температура
- Автоматическая Нормальное Сухое, Нормальная температура
- Автоматическая Нормальное Сухое, Низкая температура
- Автоматическая Под Ручную глажку, Нормальная температура
- Автоматическая Под Ручную глажку, Низкая температура
- Автоматическая Под Машинную глажку, Нормальная температура
- Автоматическая Под Машинную глажку, Низкая температура
- Смесовые ткани (Синтетика, Микрофибра, Спортивные ткани)
- Смесовые ткани под утюг (Синтетика, Микрофибра)
- По времени 80 мин
- По времени 60 мин
- По времени 40 мин
- По времени 20 мин
- Проветривание 60 мин

Модельный ряд

Сушильные машины

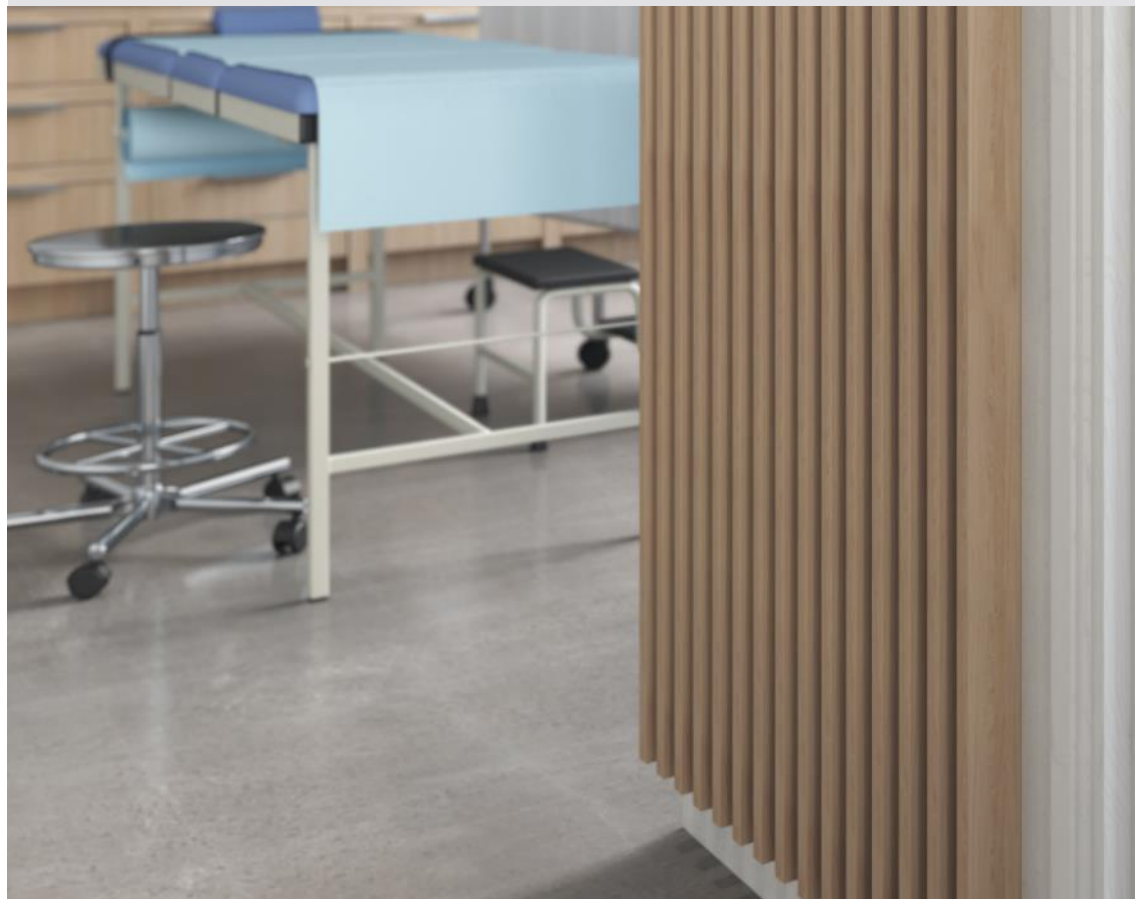

TDC1773V.T (sap.no. 738105)

Вентиляционная

Цвет: Титан

Загрузка: 7 кг

Объем барабана: 117 л

Нагревательный элемент: 3000 Вт

Спецификация

- Автоматические программы
- Цветной TFT дисплей на русском языке (всего 23 языка)
- 30 программ - 17 предустановленных программ, 13 программ с изменяемыми настройками
- Легкая очистка и уход
- Перенавешиваемая дверь (право/лево)
- Монтажный комплект для установки в колонну
- Отсрочка старта до 100 часов

Технические данные

- Мощность подключения: 3200 Вт
- Фазы / Ток / Напр. / Частота :
1-ф / 16А / 230В / 50Гц
- Коммутация на 1-ф/1,95кВт/10А



TDC1772C.T (sap.no. 738106)

Конденсационная

Цвет: Титан

Загрузка: 7 кг

Объем барабана: **117 л**

Нагревательный элемент: **2300 Вт**

Спецификация

- Автоматические программы
- Цветной TFT дисплей на русском языке (всего 23 языка)
- 30 программ - 17 предустановленных программ, 13 программ с изменяемыми настройками
- Легкая очистка и уход
- Перенавешиваемая дверь (право/лево)
- Возможность подключения стационарного слива конденсата (шланг в комплекте)
- Монтажный комплект для установки в колонну
- Отсрочка старта до 100 часов

Технические данные

- Мощность подключения: 2500 Вт
- Фазы / Ток / Напр. / Частота :
1-ф / 16А / 230В / 50Гц
- Коммутация на 1-ф/1,95кВт/10А

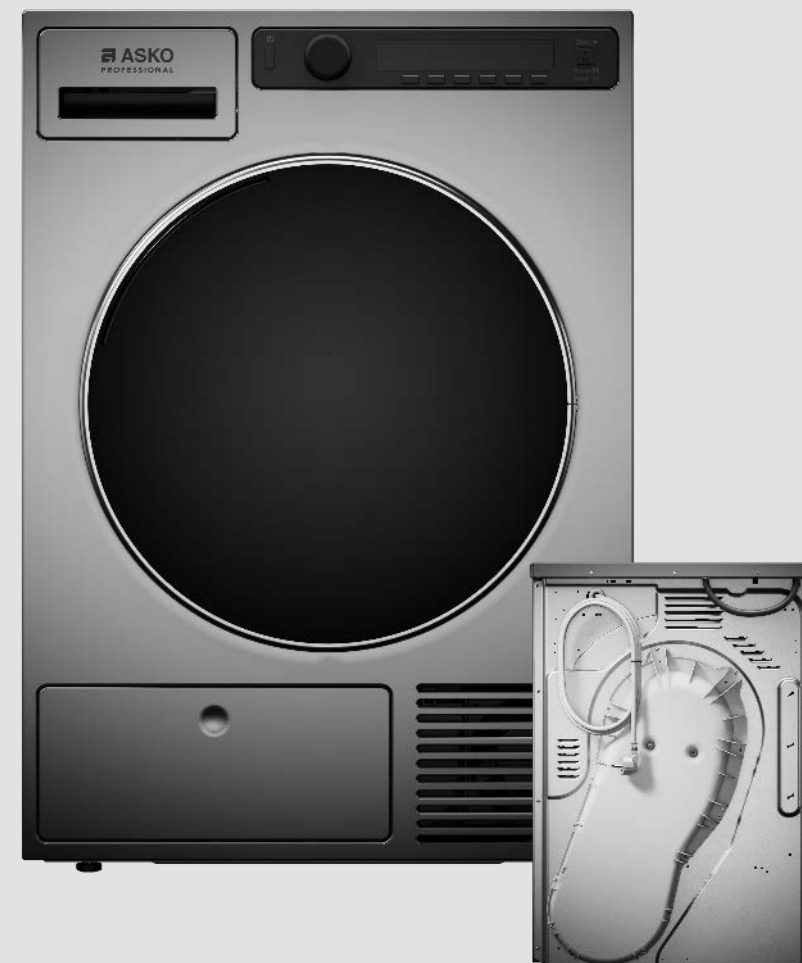

TDC1771H.T (sap.no. 738124)

Конденсационная с тепловым насосом

Цвет: Титан

Загрузка: 7 кг

Объем барабана: 117 л

Нагревательный элемент: 800 Вт

Спецификация

- Автоматические программы
- Цветной TFT дисплей на русском языке (всего 23 языка)
- 30 программ - 17 предустановленных программ, 13 программ с изменяемыми настройками
- Легкая очистка и уход
- Перенавешиваемая дверь (право/лево)
- Возможность подключения стационарного слива конденсата (шланг в комплекте)
- Монтажный комплект для установки в колонну
- Отсрочка старта до 100 часов

Технические данные

- Мощность подключения: 1000 Вт
- Фазы / Ток / Напр. / Частота :
1-ф / 10А / 230В / 50Гц
- Подготовлена для подключения к платежным системам
- WiFi подключение
- Веб приложение ConnectLife

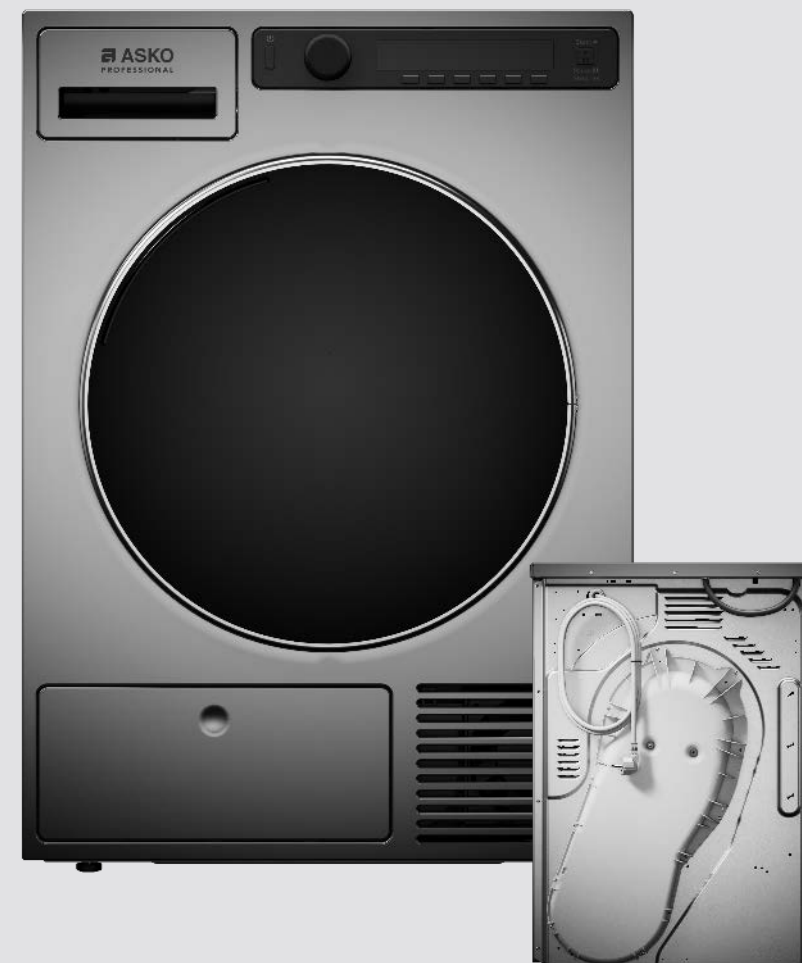

TDC1773VF.S Marine (sap.no. 738084)

Вентиляционная

Цвет: Нержавеющая сталь

Загрузка: 7 кг

Объем барабана: **117 л**

Нагревательный элемент: **3000 Вт**

Спецификация

- Автоматические программы
- Цветной TFT дисплей на русском языке (всего 23 языка)
- 30 программ - 17 предустановленных программ, 13 программ с изменяемыми настройками
- Легкая очистка и уход
- Перенавешиваемая дверь (право/лево)
- Монтажный комплект для установки в колонну
- Отсрочка старта до 100 часов

Технические данные

- Мощность подключения: 3200 Вт
- Фазы / Ток / Напр. / Частота :
1-ф / 16А / 230В / 60Гц
- Коммутация на 1-ф/1,95кВт/10А

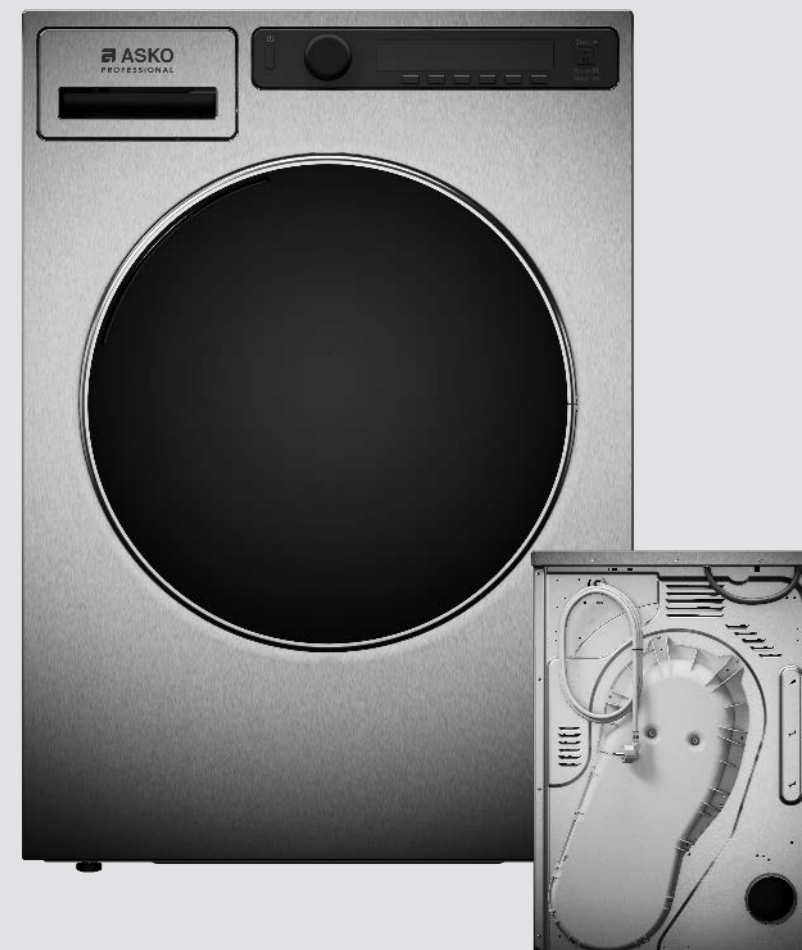

TDC1773VP.S Marine (sap.no. 738103)

Вентиляционная

Цвет: Нержавеющая сталь

Загрузка: 7 кг

Объем барабана: **117 л**

Нагревательный элемент: **3000 Вт**

Спецификация

- Автоматические программы
- Цветной TFT дисплей на русском языке (всего 23 языка)
- 30 программ - 17 предустановленных программ, 13 программ с изменяемыми настройками
- Легкая очистка и уход
- Перенавешиваемая дверь (право/лево)
- Монтажный комплект для установки в колонну
- Отсрочка старта до 100 часов

Технические данные

- Мощность подключения: 3200 Вт
- Фазы / Ток / Напр. / Частота :
2-ф / 16А / 440В / 60Гц
- Коммутация на 1-ф/1,95кВт/10А



TDC1485VB.T (sap.no. 738086)

Вентиляционная

Цвет: Титан

Загрузка: 8 кг

Объем барабана: **145 л**

Нагревательный элемент: **4600 Вт**

Спецификация

- Автоматические программы
- Цветной TFT дисплей на русском языке (всего 23 языка)
- 30 программ - 17 предустановленных программ, 13 программ с изменяемыми настройками
- Легкая очистка и уход
- Перенавешиваемая дверь (право/лево)
- Монтажный комплект для установки в колонну
- Отсрочка старта до 100 часов

Технические данные

- Мощность подключения: 4600 Вт
- Фазы / Ток / Напр. / Частота :
3-ф / 16А / 400В / 50Гц
- Коммутация на 1-ф/3кВт/16А
- Подготовлена для подключения к платежным системам



TDC1485VI.S (sap.no. 738093)

Вентиляционная

Цвет: Нержавеющая сталь

Загрузка: 8 кг

Объем барабана: **145 л**

Нагревательный элемент: **4600 Вт**

Спецификация

- Автоматические программы
- Цветной TFT дисплей на русском языке (всего 23 языка)
- 30 программ - 17 предустановленных программ, 13 программ с изменяемыми настройками
- Легкая очистка и уход
- Перенавешиваемая дверь (право/лево)
- Монтажный комплект для установки в колонну
- Отсрочка старта до 100 часов

Технические данные

- Мощность подключения: 4600 Вт
- Фазы / Ток / Напр. / Частота :
3-ф / 16А / 400В / 50Гц
- Коммутация на 1-ф/3кВт/16А
- Подготовлена для подключения к платежным системам
- WiFi подключение
- Веб приложение ConnectLife



TDC1481HC.S (sap.no. 737973)

Конденсационная с тепловым насосом

Цвет: Нержавеющая сталь

Загрузка: 8 кг

Объем барабана: **145 л**

Нагревательный элемент: **900 Вт**

Спецификация

- Автоматические программы
- Цветной TFT дисплей на русском языке (всего 23 языка)
- 30 программ - 17 предустановленных программ, 13 программ с изменяемыми настройками
- Легкая очистка и уход
- Перенавешиваемая дверь (право/лево)
- Возможность подключения стационарного слива конденсата (шланг в комплекте)
- Монтажный комплект для установки в колонну
- Отсрочка старта до 100 часов

Технические данные

- Мощность подключения: 1000 Вт
- Фазы / Ток / Напр. / Частота :
1-ф / 10А / 230В / 50Гц
- Подготовлена для подключения к платежным системам
- WiFi подключение
- Веб приложение ConnectLife

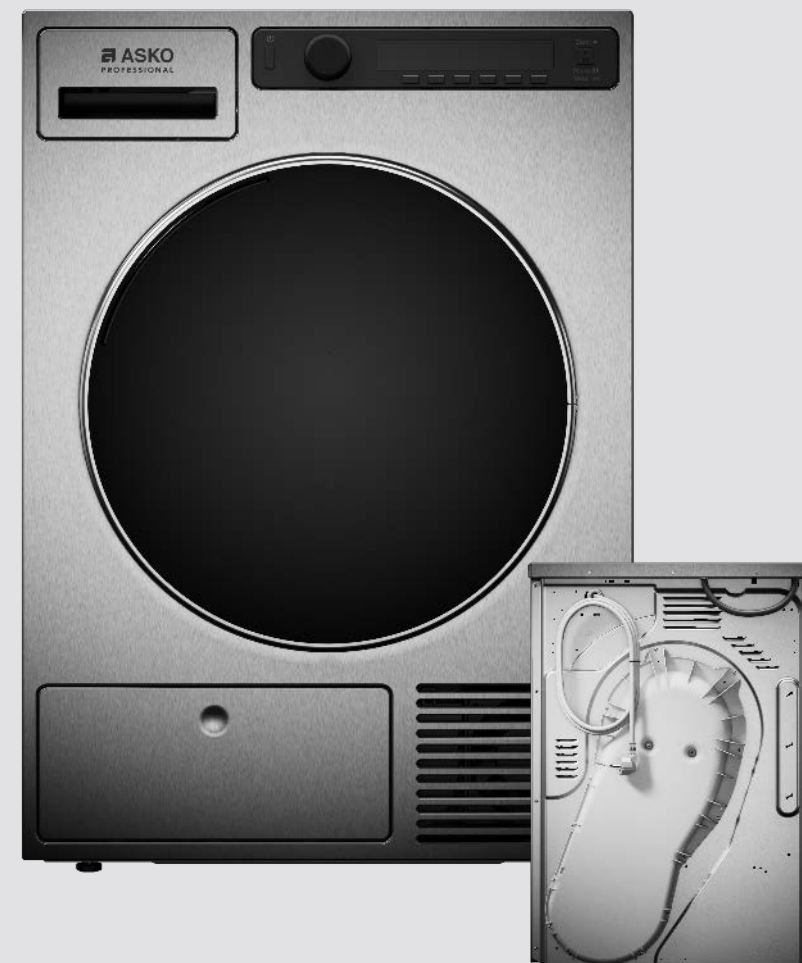

Схема модельного ряда

| sap.no. | Model |
|----------------|---|
| 738105 | TDC1773V.T |
| 738106 | TDC1772C.T |
| 738124 | TDC1771H.T (heat pump) |
| 738086 | TDC1485VB.T |
| 738093 | TDC1485VI.S (WiFi connected) |
| 737973 | TDC1481HC.S (WiFi connected, heat pump) |
| 738084 | TDC1773VF.S Marine |
| 738103 | TDC1773VP.S Marine, no neutral |
| | |