

SPEED QUEEN | PROFESSIONAL

Стирально-отжимная машина для коммерческого использования



SF

10-13 кг

Особенности стирально-отжимных машин

- Бак и барабан из нержавеющей стали
- Качественный отжим с G-фактором 440 G удаляет больше влаги, сокращая время сушки и затраты на коммунальные услуги
- Полностью автономные: можно устанавливать на любом полу и на любом уровне
- Подвеска с новой логикой компенсации дисбаланса
- Емкость для моющих средств с четырьмя отделениями
- Дверца с углом открывания 180° обеспечивает легкость загрузки и выгрузки
- В стандартную комплектацию входит сливной насос, сливной клапан предлагается в качестве опции
- Верхняя крышка, передняя и боковые панели серого цвета
- Электрический нагрев или подключение к бойлеру
- Опционально : Встроенная плата дозирования для подключения насосов для жидких моющих средств
- Длительный срок службы: не менее 15 000 циклов



Системы управления Quantum

- 18 программ
- Уведомление с помощью светодиодных индикаторов
- Программирование с помощью ИК-порта
- Таймер времени до окончания цикла

Рассчитана на интенсивную эксплуатацию

- Прочная конструкция
- Сокращённый расход воды и электроэнергии
- Надежная и удобная в использовании
- Простое, интуитивно понятное управление



Профессиональная стиральная машина

Технические характеристики

SF3JGBSP403NG22	
Напряжение	230 В / 50 Гц / 1 фаза или 400 В / 50 Гц / 3 фазы + N
Расположение органов управления	Панель управления под углом 45°
Цвет	Серый
Барабан	Нержавеющая сталь
Слив	Насос (сливной клапан - опция)
Загрузка	10-13 кг

Стирально-отжимная машина		
ОБЪЕМ БАРАБАНА	л	96,8
ЭЛЕКТРОДВИГАТЕЛЬ		
Частотно-управляемый	кВт	0,67
СКОРОСТЬ ОТЖИМА	об/мин	1 200
G-ФАКТОР		440
ЭЛЕКТРИЧЕСКИЙ НАГРЕВ		
Мощность	кВт	4,8
ТИП УПРАВЛЕНИЯ		Quantum
РАЗМЕРЫ		
В × Ш × Г	мм	1 027 × 683 × 704
Масса нетто	кг	113
ХАРАКТЕРИСТИКИ ПРИ ТРАНСПОРТИРОВКЕ		
Объем (в упаковке)	м ³	0,71
Размеры в упаковке, В × Ш × Г		1 150 × 760 × 860
Масса брутто	кг	122

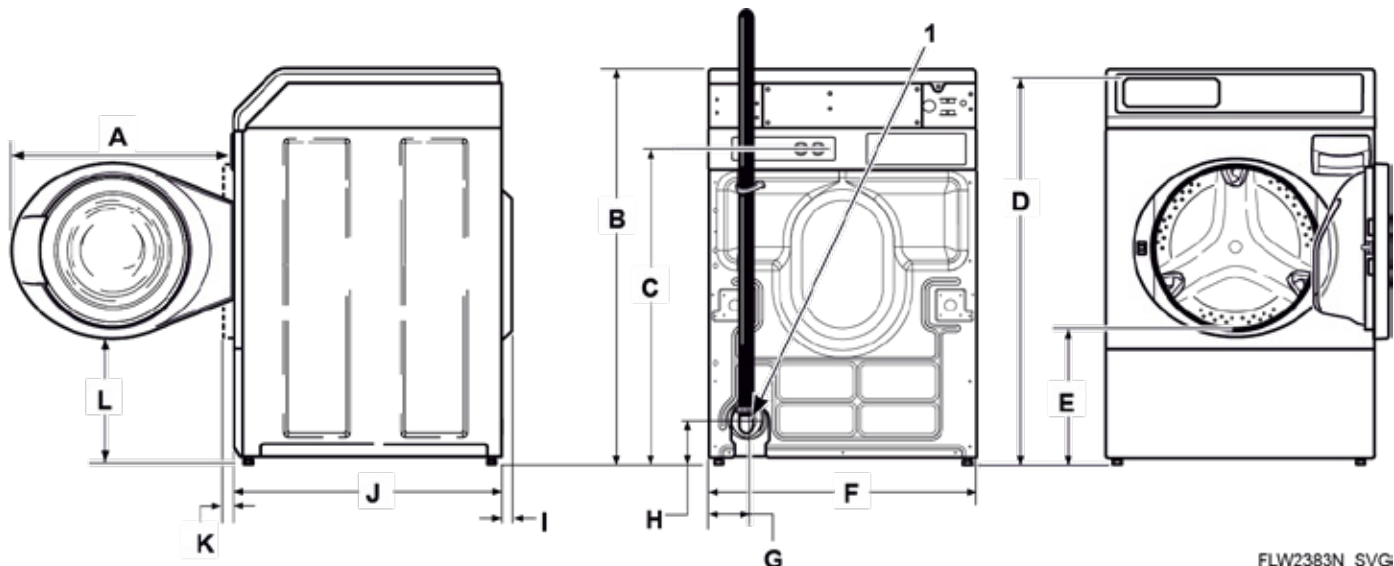

FLW2383N_SVG

Размеры

в мм

A	B	C	D	E	F	G	H	I	J	K	L
611	1027	813	1006	371	683	107	104	52	704	40	333

Официальный импортёр продукции Speed Queen и Alliance Laundry Systems в Украине
тел. 0800-215-019 info@prof.ua



ЛОНДРИ
ТРЕЙД